

PM050

N° Ingressi	Prodotto	N° Flow Control	N° Viti di regolazione	Diam [mm] raccordo in entrata	Caratteristiche
1	Acqua, soda vino non spumante	1	-	4,5/7	Piastra posteriore in Inox, con due fori di fissaggio

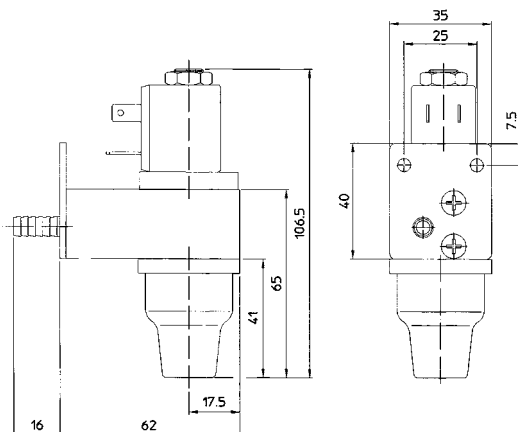

PM110A

N° Ingressi	Prodotto	N° Flow Control	N° Viti di regolazione	Diam [mm] raccordo in entrata	Caratteristiche
2	Bibite	2	-	4,5/7 4,5/7	<ul style="list-style-type: none"> •Coperchio in inox, microinterruttore e leva d'azionamento: PM110A1 •Senza coperchio in inox, microinterruttore e leva d'azionamento: PM110A7 •Coperchio in inox, microinterruttore, leva d'azionamento e sistema di attacco rapido per lo sgancio anche con liquido in pressione: PM110A2 •Senza coperchio in inox, microinterruttore, leva d'azionamento e con sistema di attacco rapido per lo sgancio anche con liquido in pressione: PM110A6

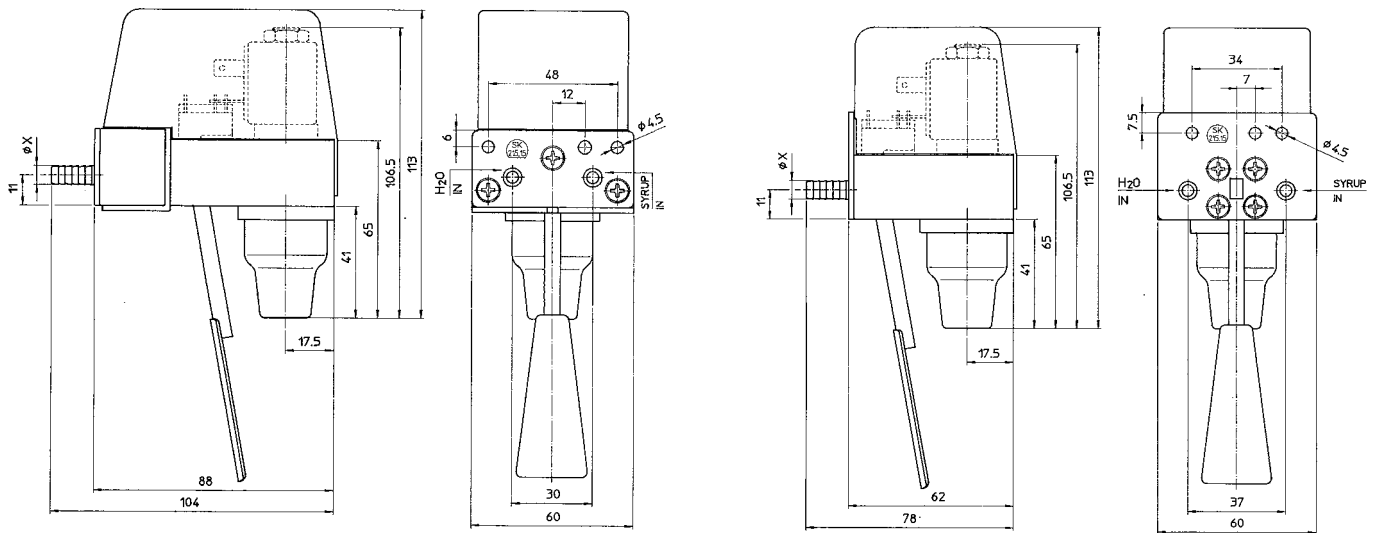

**PM200A
PM250A**

N° Ingressi	Prodotto	N° Flow Control	N° Viti di regolazione	Diam [mm] raccordo in entrata	Caratteristiche
3	Bibite	3	-	4,5/7 4,5/7 4,5/7	Piastra posteriore in inox, con due fori di fissaggio

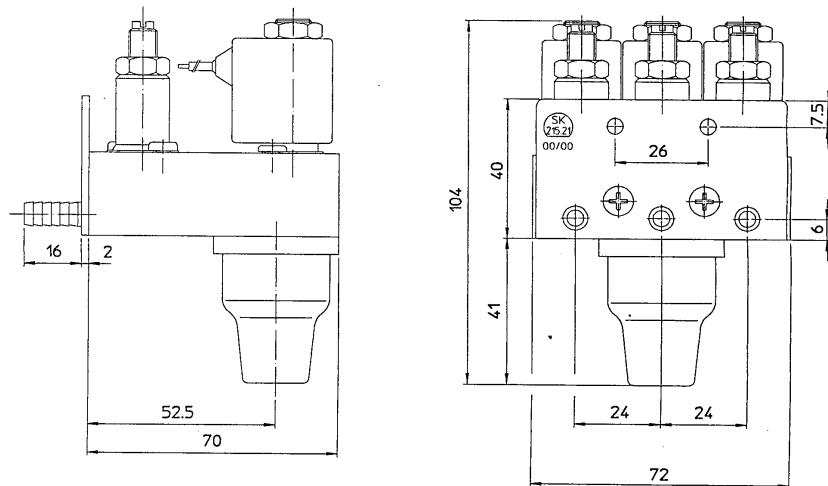

PM401

N° Ingressi	Prodotto	N° Flow Control	N° Viti di regolazione	Diam [mm] raccordo in entrata	Caratteristiche
5	Bibite	5	-	4,5/7 4,5/7 4,5/7 4,5/7 4,5/7	Possibilità di attacchi verticali

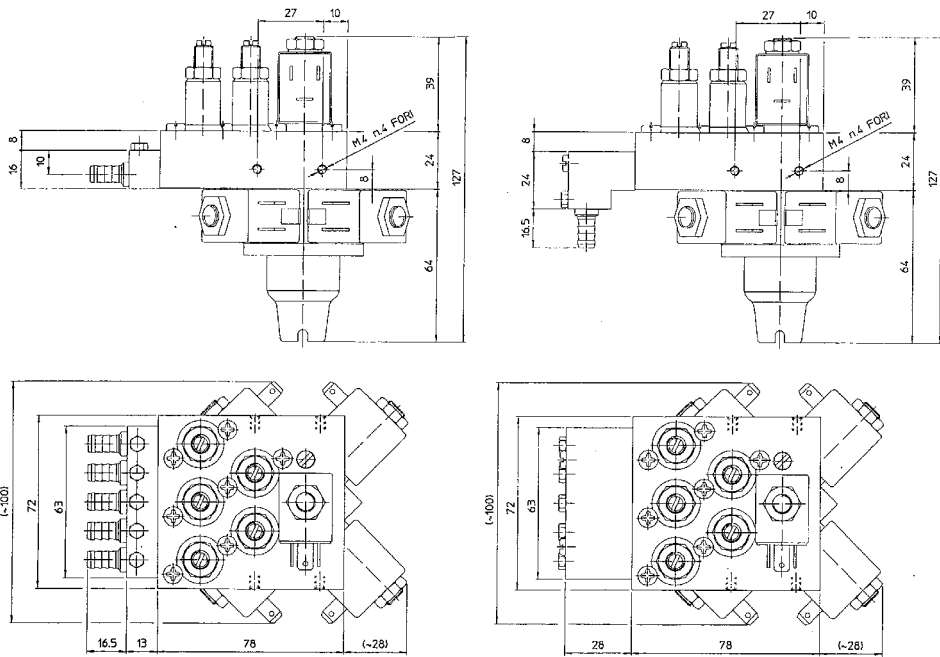

PM-3169 Post-Mix con tre tubi di uscita in acciaio inox

N° Ingressi	Prodotto	N° Flow Control	N° Viti di regolazione	Diam [mm] raccordo in entrata	Caratteristiche
3	Acqua Bevande Vino	-	3	4,5/7 4,5/7 4,5/7	<ul style="list-style-type: none"> •Piastra posteriore in inox, con due fori di fissaggio •3 tubi di uscita separati

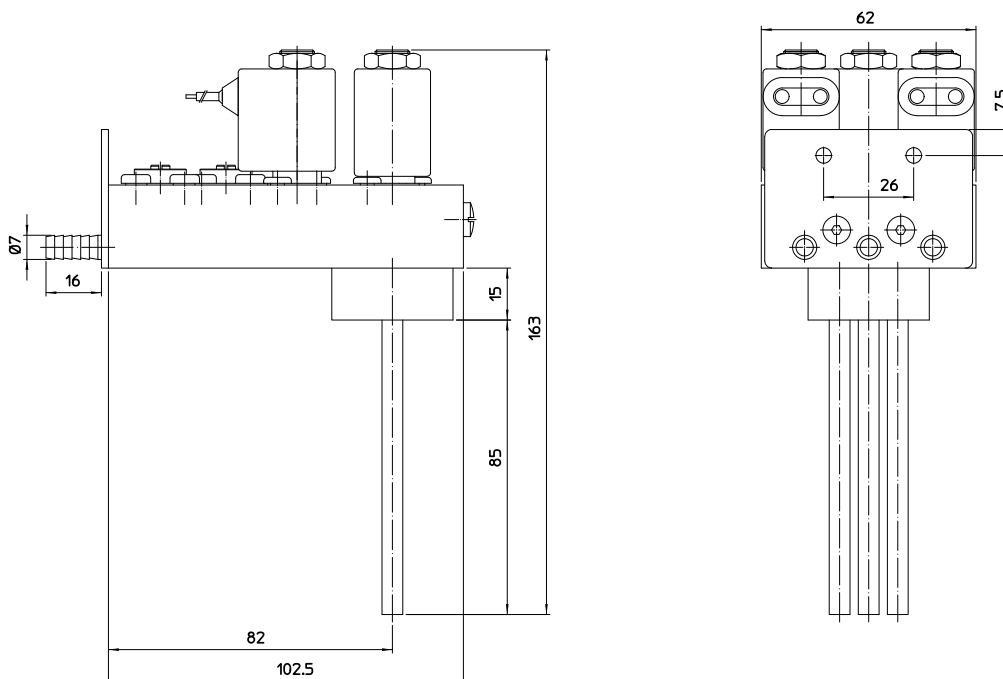

PM-3082 Post-Mix con due uscite in acciaio inox per il vino ed una standard per bevande.

N° Ingressi	Prodotto	N° Flow Control	N° Viti di regolazione	Diam [mm] raccordo in entrata	Caratteristiche
4	bevande e vino	2	2 (compensatori)	4,5/7 4,5/7 4,5/7 4,5/7	•Uscita costituita da due tubi separati per il vino ed una bocca per la bibita

